



теплица «КАПЛЯ»

ИНСТРУКЦИЯ ПО СБОРКЕ И ЭКСПЛУАТАЦИИ



Поз. №	Наименование единица измерения - шт.	Длина теплицы							
		4 м.		6 м.		8 м.		10 м.	
		1	0,65	1	0,65	1	0,65	1	0,65
1	Стартовая планка	2	2	2	2	2	2	2	2
2	Удлинение	2	2	4	4	6	6	8	8
3	Соединитель	12	18	18	27	24	36	30	45
4	Цельносварной горец	2	2	2	2	2	2	2	2
5	Дуга проходная	3	5	5	8	7	11	9	14
6	Грунтозацепы	4		4		6		8	
7	Поликарбонат L12м\шт	1,5		2		2,5		3	
8	Ручка дверная шт	2		2		2		2	
9	Завертка форточная шт	4		4		4		4	
10	Саморезы кровельные шт	150		200		300		350	

ООО «Аква»

тел. (4922) 37-99-77, 42-60-90, (905) 615-68-38

ЭЛЕМЕНТЫ КОНСТРУКЦИИ

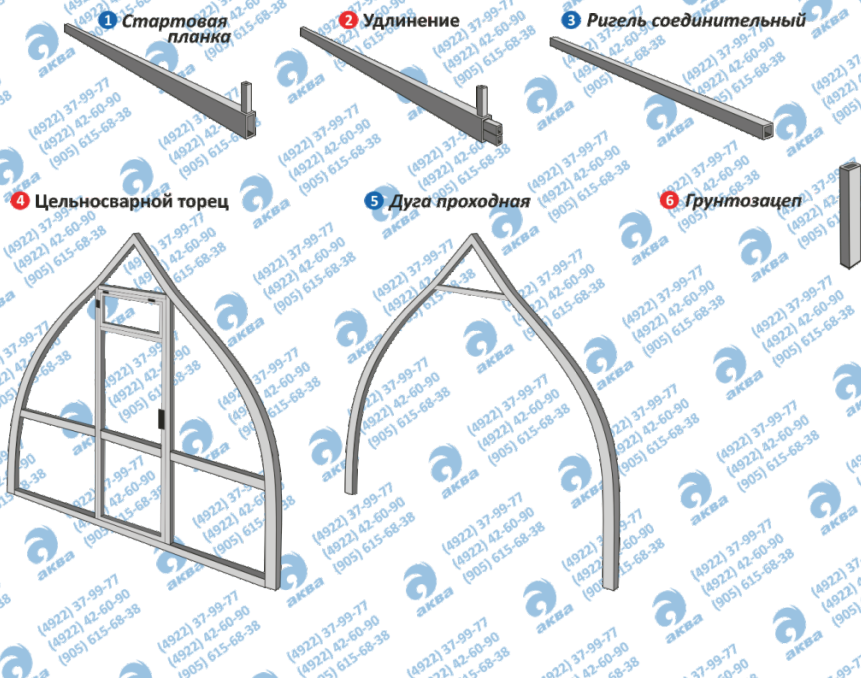

МОНТАЖ КАРКАСА ТЕПЛИЦЫ

1. Подготовить грунт к установке, предварительно разровняв площадку.
2. Собрать парные основания для теплицы на кровельные саморезы, как показано на рис. 1. Основание состоит из стартовых планок 2 шт. и удлинений.



рис. 1

3. С внутренней стороны теплицы забить в землю грунтозацепы по уровню штыря основания в местах установки проходных дуг, как показано на рис. 2.

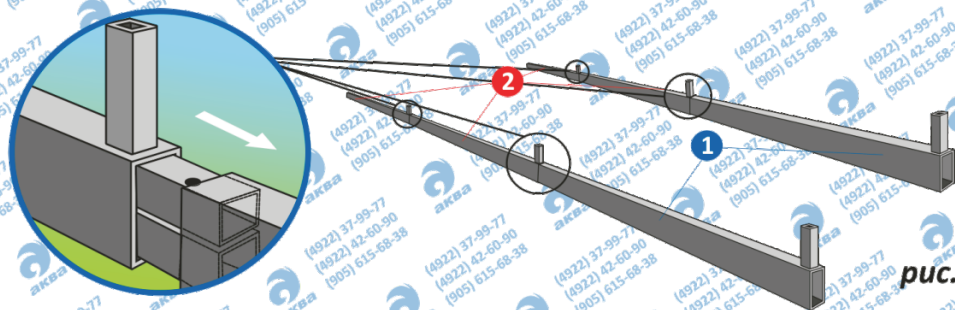

рис. 2

4. Устанавливаем и крепим на штыре основания цельносварной торец (поз. 4) и проходную дугу (поз. 5), как показано на рис. 3.

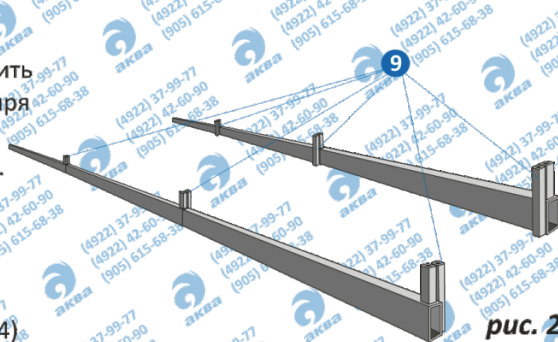

рис. 3

5. Крепим цельносварной торец (поз. 4) и проходную дугу (поз. 5) соединителями (поз. 3), как показано на рис. 4.

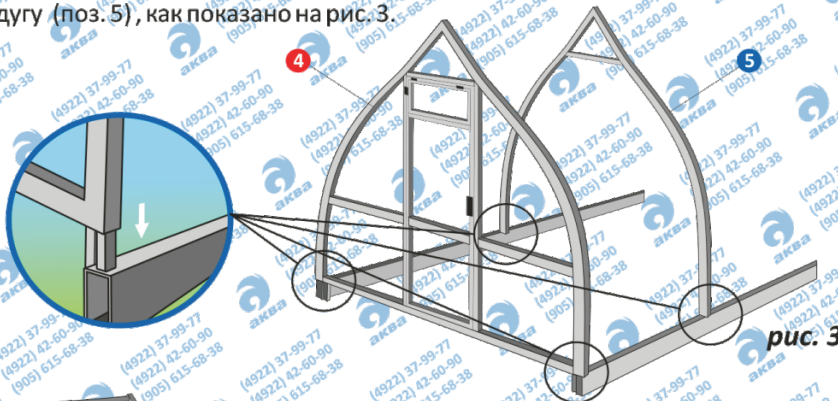

рис. 4

6. Продолжаем последовательную установку до достижения длины выбранной вами теплицы. Заканчиваем сборку установкой цельносварного торца (поз. 8), см. рис. 5.

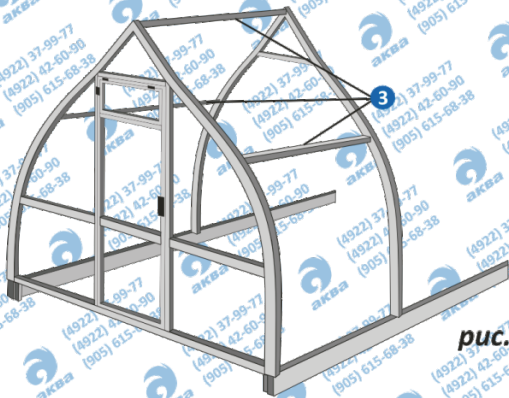

рис. 5

7. При помощи шнура и строительного уровня выровнять конструкцию по горизонтали и вертикали. Важно! При завершении установки каркаса вымерять диагонали основания.

МОНТАЖ СОТОВОГО ПОЛИКАРБОНАТА

Таблица 1. Раскрой поликарбоната

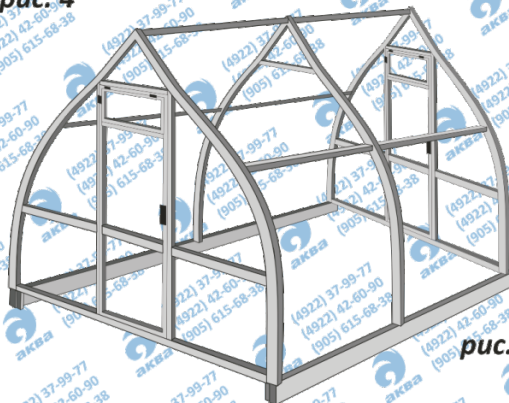
позиция	длина теплицы длина/ширина поликарбоната	4 м.	6 м.	8 м.	10 м.
1, 2	2,0x1,05	6	6	6	6
3	Вырезать из обрезка поз. 2	2	2	2	2
4	3,0x2,1	4	6	8	10

1. Осторожно распаковать рулон сотового поликарбоната. Внимание!!! Из-за сильного внутреннего напряжения материала может произойти мгновенное раскручивание рулона. Во избежание получения травм, удерживайте рулон руками, постепенно разворачивая.
2. Разрезать листы в размеры (таблица 1) согласно раскроя (рис. 2).
3. Удалить защитную пленку с обеих сторон материала, предварительно пометив маркером сторону с УФ защитой.
4. Прикрутить листы согласно схеме установки (рис. 1).
5. Обрезать излишки поликарбоната.
6. После монтажа поликарбоната произвести монтаж ручек и дверных запоров при помощи шуруповёрта крепежными саморезами.



рис. 1

Длина 4м.

12000

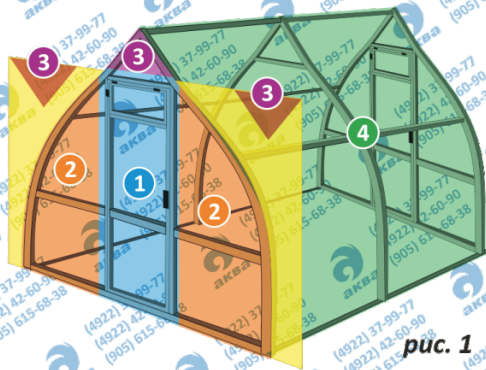

6000

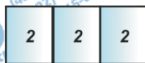

Длина 6м.

12000



12000

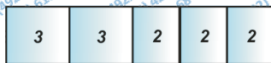

Длина 8м.

12000



12000



6000



Длина 10м.

12000



12000

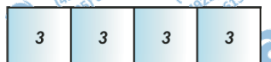

12000



рис. 2



Во избежание разрушения конструкции в зимний период, следует производить очистку от снега и наледи.